

News Release

人事制度の改定、役員体制および組織変更について

愛三工業株式会社（本社：愛知県大府市 社長：野村得之）は、2020年4月1日付けで、以下のとおり人事制度の改定、役員人事、組織変更および人事異動を実施いたします。

1. 人事制度の改定

・ねらい

当社グループを取り巻く経営環境は、厳しさを増しているだけでなく、急激な市場環境の変化により、競争が激化しております。2019年5月28日に公表致しました「中期経営計画」の通り、強固な収益体質と確実な成長に舵を切り、企業価値向上と体質改善に向けて当社グループ全体の構造改革に強力に取り組んでおります。

活動をより強化し、スピードをあげるために、

- ① 意思決定の迅速化
- ② 年齢・年次・学歴を問わず柔軟な人財登用
- ③ 役職・責務に見合った処遇の実現
- ④ 人財育成の強化

を図ることをねらいに新職制制度（「幹部職」「管理職」）を導入します。

・新職制制度の内容

（執行役員）

意思決定の迅速化を図るため、従来の執行役員は階層及び人数を減らし、新たな「執行役員」とする。この変更により執行役員の人数を現在の19名から10名へ削減する。

（幹部職・管理職）

早期抜擢、適材適所の促進による人財育成の更なる強化を図るため、従来の執行役員、管理職であった理事、参事の資格を「幹部職」へ、管理職であった副参事、主管は「管理職」へ大括りにする。また、役職・職責に見合った処遇を実現するため、幹部職のなかに上級幹部職を設置する。



2. 役員人事

・新体制における執行役員〈2020年4月1日付〉

| 氏名 | 新役職 | 現役職 |
|--------|---------|--------|
| 野村 得之 | 社長執行役員 | 社長執行役員 |
| 中根 徹 | 副社長執行役員 | 専務執行役員 |
| 植木 洋次郎 | 執行役員 | 常務執行役員 |
| 西村 和彦 | 執行役員 | 常務執行役員 |
| 森本 章 | 執行役員 | 常務執行役員 |
| 中野 勇夫 | 執行役員 | 執行役員 |
| 佐藤 健二 | 執行役員 | 執行役員 |
| 小澤 謙二 | 執行役員 | 執行役員 |
| 宮越 博規 | 執行役員 | 執行役員 |
| 加藤 茂和 | 執行役員 | 執行役員 |

・退任予定の執行役員〈2020年3月31日付〉

| 氏名 | 現役職 |
|-------|---------|
| 石田 智也 | 副社長執行役員 |
| 小坂 純文 | 専務執行役員 |
| 鷲見 成起 | 執行役員 |

3. 組織変更

愛三グループ会社方針の達成に向けて、機動力を上げ、スピード感、責任感をもって業務遂行ができるよう組織体系を変更する。

- ① 本部制を導入し、幹部職が業務を遂行する。
- ② 将来の供給体制を検討するために社長直轄の「供給体制強化検討プロジェクト」を新設する。
- ③ 製品競争力強化のために物流改革を推進する物流本部を新設する。
- ④ 二輪事業部は、将来のシステム化対応、電動化への対応を鑑みて、製品開発とシステム開発をそれぞれの部門に再編して強化する。



・新組織

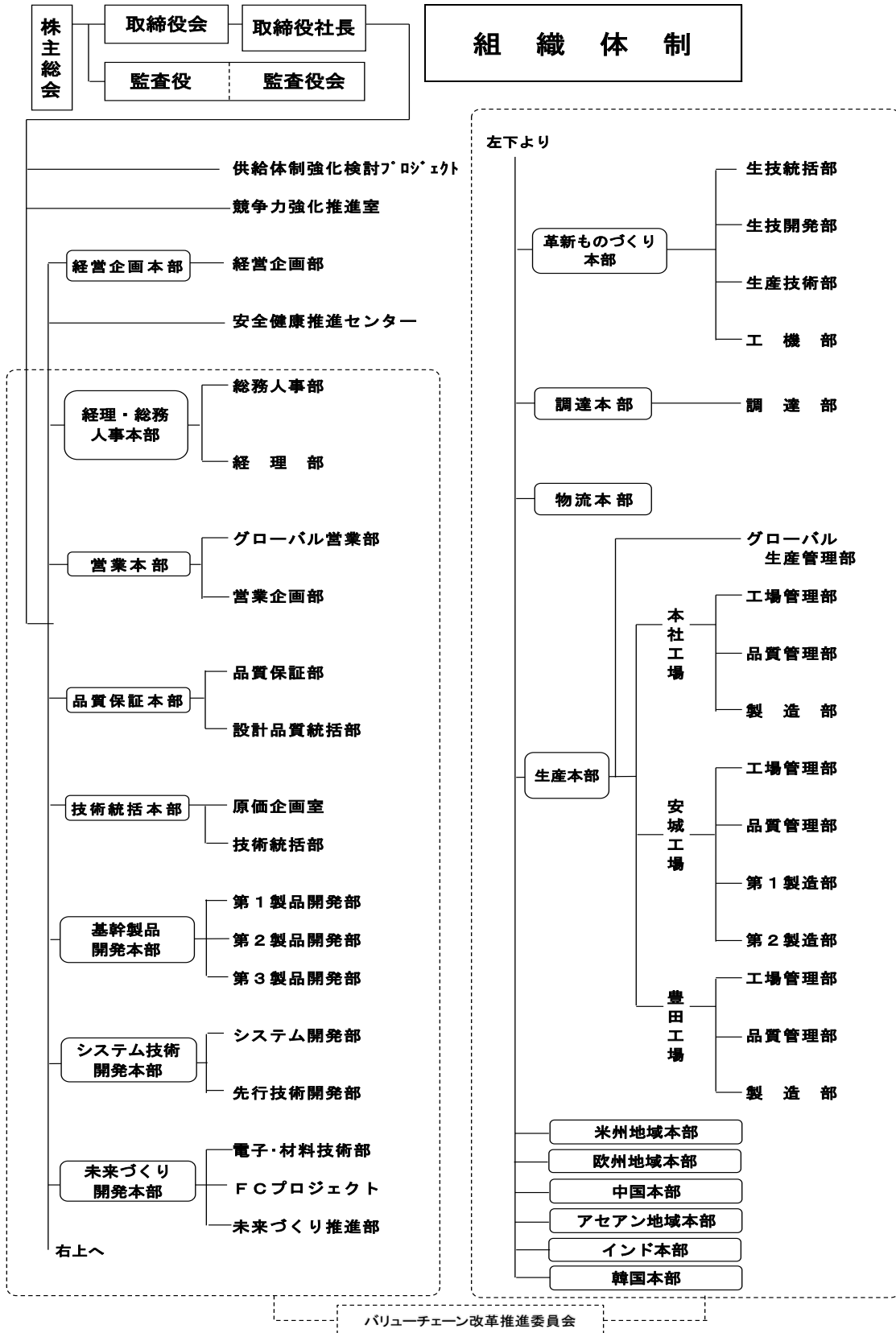



・ 役員の担当委嘱（2020年4月1日付） （※印は代表取締役、 印は変更箇所）

| 氏名 | 新 | 旧 |
|--------|---|---|
| ※野村 得之 | CEO 競争力強化推進室・ 供給力体制強化検討プロジェクト統括 バリエーション改革推進委員会統括委員長 | 競争力強化推進室統括 |
| ※石田 智也 | <u>バリエーション改革・物流本部 担当</u> | 社長補佐 安全健康推進センター・環境推進室・ 総務人事部・経理部統括 バリエーション本部 本部長 |
| ※中根 徹 | 社長補佐、COO レポート統括 競争力強化推進室長 供給体制強化検討プロジェクト リーダー - 欧州地域本部長 | 社長補佐 経営企画部・営業部門統括 競争力強化推進室長担当 競争力強化推進室長 |
| 植木 洋次郎 | 韓国事業担当 玄潭産業株式会社 会長 | 玄潭産業株式会社 会長 |
| 西村 和彦 | 米州事業担当 <u>ワンワンプレジジョン インダストリー(株)社長</u> | 技術部門統括 重点地域バリエーション改革プロジェクト (北米担当) バリエーション本部 副本部長 |
| 森本 章 | 調達・生産統括 バリエーション改革推進委員会推進委員長 | 調達部・生産部門統括 バリエーション本部 副本部長 |
| 中野 勇夫 | <u>品質・安全健康・環境統括</u> <u>品質保証本部長</u> | (株)アイソ ナスロ インダストリー社長 重点地域バリエーション改革プロジェクト (インド・アセアン) 担当 |
| 佐藤 健二 | 営業統括 経営企画本部長 韓国本部長 米州地域本部長 | ワンワン プレジジョン インダストリー(株)社長 アイソ オートパーツ ナスロ(株)社長 重点地域バリエーション改革プロジェクト (北米) 担当 |
| 小澤 謙二 | 生産技術統括 <u>革新ものづくり本部長</u> | 生産技術部門・安全健康推進センター・ 環境推進室・ 重点地域バリエーション改革プロジェクト (中国) 担当 |
| 宮越 博規 | <u>技術開発統括</u> | 技術統括部・未来づくり推進部・ 電子・材料技術開発部・ FCプロジェクト担当 電子・材料技術開発部長 |
| 加藤 茂和 | 事務統括 経理・総務人事本部長 原価企画室担当 | 経理部・原価企画室担当 競争力強化推進室資本強化プロジェクト プロジェクトリーダー |



・上級幹部職〈2020年4月1日付〉（○印は昇格者）

| 氏名 | 新 | 旧 |
|--------|--|--|
| 坂上 康則 | シニアフェロー 注1 | [執行役員] 品質保証部・設計品質統括部担当 |
| 塚崎 成彦 | 物流本部長 生産本部安城工場工場長 | [執行役員] グローバル生産管理部担当 |
| 此原 弘和 | 愛三(佛山)汽車部件有限公司 総経理 | [執行役員] システム開発部・第2製品開発部・ 第3製品開発部・ 重点地域バリューチェーン改革プロジェクト (中国担当)、製品 CE |
| 佐藤 正弘 | (株)アイソナステイナブル社長 | [執行役員] 品質保証部担当 |
| 大橋 泰久 | 営業本部長 | [執行役員] 営業部門担当 営業企画部長 |
| 伊藤 嘉樹 | 基幹製品開発本部長 未来づくり開発本部長 アセアン地域本部長 インド本部長 | [執行役員] 経営企画部・原価企画室・ 先行技術開発部・第1製品開発部・ 二輪事業部・ 重点地域バリューチェーン改革プロジェクト (インド・アセアン)担当 |
| ○高木 邦雄 | 技術統括本部長 | 技術統括部長 |
| ○筒井 大輔 | システム技術開発本部長 | システム開発部長 |
| ○草野 正樹 | 調達本部長 中国本部長 | 愛三(佛山)汽車部件有限公司 総経理 |

注1：6月アイサンオートパーツインディア(株)社長就任予定

【本件に関する問い合わせ先】

愛三工業株式会社 経営企画室 広報担当/ 長尾

Tel: 0562-48-6225(直通) | Email: press@aisan-ind.co.jp